

Rz100

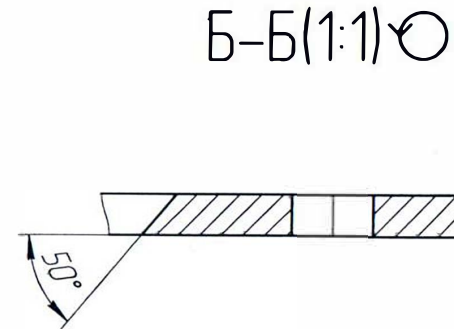
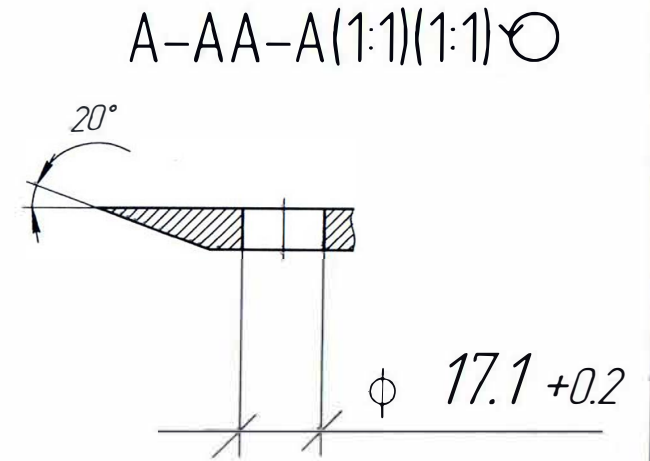
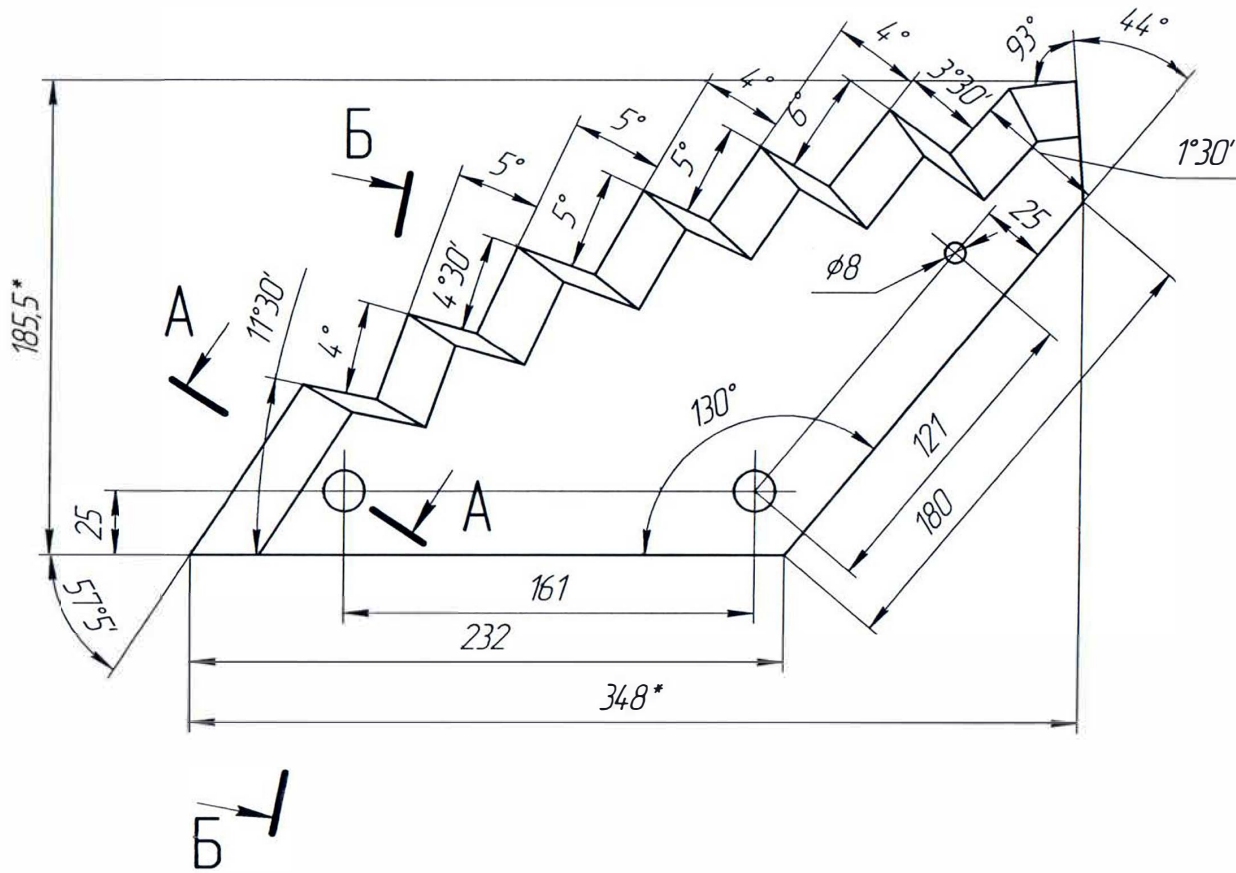

термообработать по HRC 50 - 53 ед

класс точности 12 кВ

изгиб после термообработки не более 0.5 на сторону

покрытие ЛКП толщина и тип ЛКП не регламентируется
цвет черный

упаковка гофрокартон по 6 штук на бумажных прокладках

Листов. примен. Справ. № Взам. инв. № Инв. № докл. Подп. и дата Инв. № подл. Подп. и дата

				TRIOLET FEEDING TECHNOLOGY			
Изм./Лист	№ докум.	Подп.	Дата	<h1>Нож</h1>	Лист	Масса	Масштаб
Разраб.	пыхтеев					1,81	1:2
Пров.					Лист	Листов	1
Т.контр.							
Н.контр.				ст 18ХГТ лист 8			ИП Симонов
Утв.	дасков			Кали. чвал			Формат А3